

Mașină de sablat mobilă 19l cu roți



Instrucțiuni de
utilizare

Atenție!!! Datorită îmbunătățirii continue a produselor, desenele și descrierile incluse pot fi diferite de produsele achiziționate și pot conține elemente opționale sau speciale care nu sunt incluse în versiunea standard. Aceste diferențe nu pot sta la baza unei reclamații. Toate informațiile conținute în acest manual corespund informațiilor din momentul tipăririi și au doar un scop informativ.

1. Caracteristicile produsului

Un sablator este un dispozitiv versatil pentru curățarea sau opacifierea diferitelor tipuri de suprafețe. O unitate de sablare este un recipient sub presiune mobil care conține material care, atunci când este conectat la o sursă de aer comprimat (compresor), poate fi utilizat pentru sablare. Sablonatorul V81083 este echipat cu un aspirator care captează abrazivul care ricoșează de pe suprafața care urmează să fie șlefuită și îl returnează înapoi în rezervor.

2. Condiții generale de siguranță

- Atenție! Citiți cu atenție manualul înainte de a începe lucrul.
- Aparatul poate fi utilizat numai de adulți care cunosc aceste instrucțiuni și care respectă regulile acestora.
- Asigurați-vă că aveți suficient spațiu pentru a lucra în siguranță. Păstrați locul de muncă în ordine.
- Nu utilizați dispozitivul dacă sunteți obosit, sub influența alcoolului sau a substanțelor care reduc starea de conștiență. (Ceea ce include unele analgezice).
- Nu suprasolicitați niciodată aparatul cu o sarcină mai mare decât cea indicată în tabelul "Date tehnice", deoarece acest lucru ar putea provoca daune permanente.
- Înainte de a utiliza unitatea de sablare, învățați cum să o opriți și să o depresurizați rapid.
- Mașina de sablat poate fi transportată în poziție verticală și fără presiune numai dacă este goală!
- Înainte de a deschide capacul unității de sablare, aceasta trebuie depresurizată!

3. Specificații

	V81080	V81081	V81082	V81083
Volumul rezervorului (L)	19	38	76	106
Presiunea de lucru (bar)	4,5-8	4,5-8	4,5-8	5,5-8
Lungimea furtunului	3	3	3	

('				
Greutate (kg)	15	19	23	31
Putere de intrare (W)				1200
Diametrul furtunului (")	Diametrul duzei (mm)	Puterea compresorului (HP)	Consumul de aer pentru P = 8 bar (m ³ /h)	Consumul de nisip (kg/h)
3/8	2,4	2	10	27
3/8	2,7	4	20	45
1/2	3,6	7	34	68
1/2	4,4	10	42	90

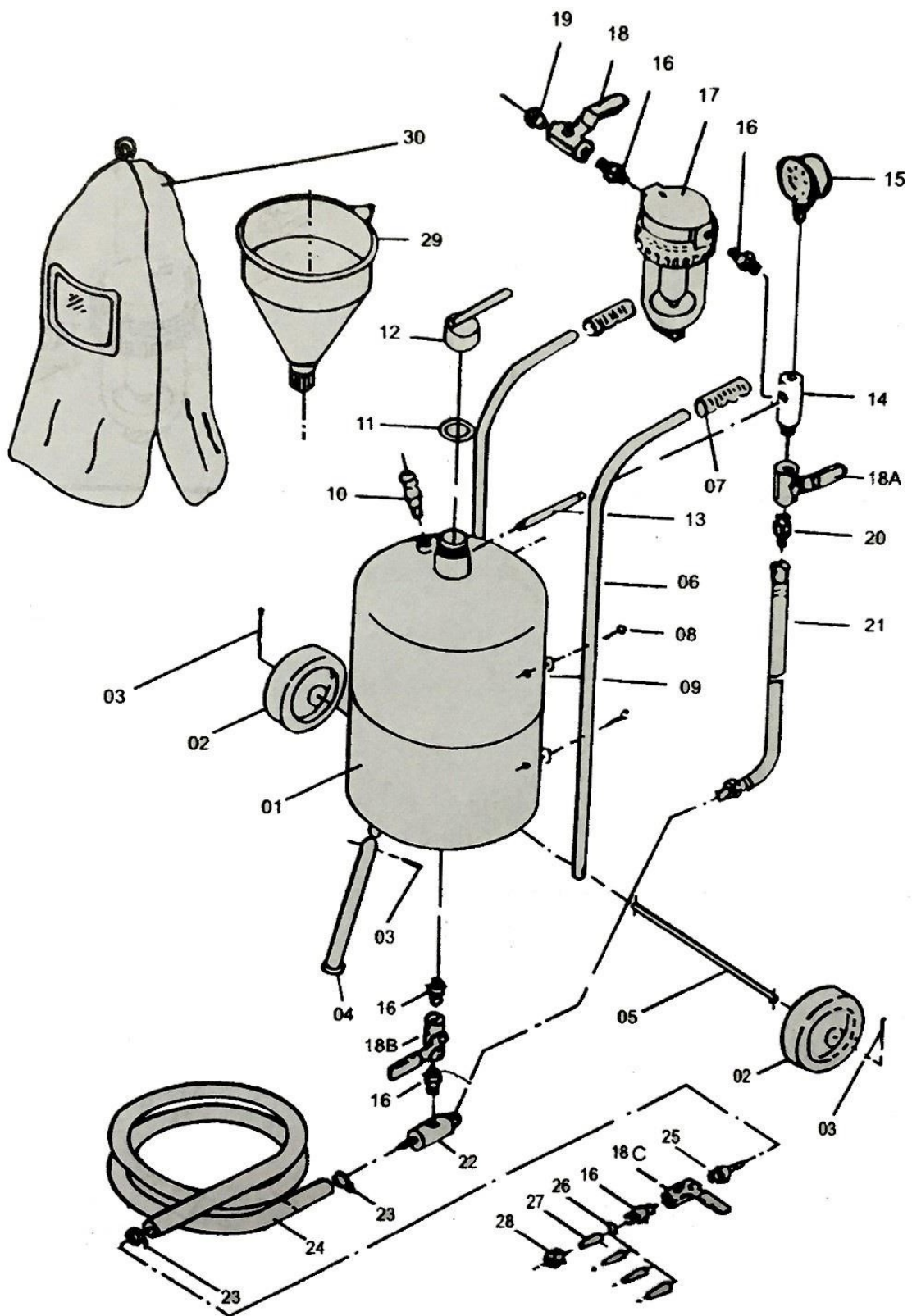

1	Rezervor
2	Roți
3	Pinii
4	Picior
5	Remediu
6	Ghidon
7	Rukovăf
8	Șurub
9	Piuliță hexagonală
10	Supapă pozitivă
11	O-ring
12	Închiderea orificiului de umplere
13	Țeavă de legătură
14	Țeavă de aspirație
15	Manometru
16	Conector
17	Descaler
18	3/8" supapă de admisie a aerului din alamă
18A	3/8" supapă de accelerație din alamă
18B	Supapă de dozare a nisipului din oțel 3/8"
19	Conector de la mascul la femelă
20	Conector
21	Furtun de aer
22	Țeavă de admisie a nisipului
23	Clemă
24	Furtun de nisip
25	Adaptor
26	Sigiliu
27	Duze (a se vedea mai jos)
A	3,6 mm, B - 3,2 mm
B	2,7 mm, D - 2,4 mm
28	Duze de nuc
29	Pâlnie
30	Mască

4. Serviciul

Sablarea este un proces tehnologic care implică curățarea sau modelarea suprafețelor acrilice cu ajutorul unui abraziv într-un flux de aer comprimat. În timpul sablării, particulele de nisip de impact pot ajunge în plămâni lucrătorului, ceea ce poate provoca pneumoconioză dacă activitatea se desfășoară în mod continuu. În cazul sablării în încăperi închise, aceste încăperi trebuie să fie separate și protejate împotriva accesului. Încăperile ar trebui să aibă un volum adecvat în funcție de intensitatea și dimensiunea lucrului și, în plus, încăperile ar trebui să fie ventilate, iar echipamentele de sablare instalate în ele, în funcție de designul lor, ar trebui să fie dotate cu evacuări locale. În timpul sablării, lucrătorul ar trebui să utilizeze echipament individual de protecție, inclusiv o cască cu alimentare cu aer proaspăt, salopetă, mănuși și pantofi de siguranță.

Instalare

Instalarea conductei de aspirație.

Montați manometrul 15 la capătul furtunului de alimentare și rotiți-l astfel încât să fie vizibil în mod clar pe partea superioară a rezervorului. Apoi instalați supapa 18A în partea de jos a conductei de alimentare. Următoarea etapă este montarea racordului 20 la supapă. Apoi, montați țeava de legătură 13 pe partea laterală a conductei.

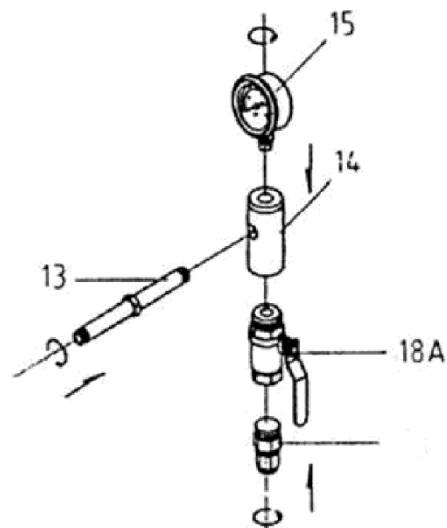

Instalarea uscătorului de aer 17 (uscător cu desicant).

Există racorduri 16 pe ambele părți ale filtrului. Un racord este echipat cu o supapă de admisie a aerului 18 și un racord femelă-masculin 19 în spatele acestuia. Un racord femelă-masculin 19 este utilizat pentru a conecta conducta de aer de la compresor. Se conectează spumiera la furtunul de alimentare. Apoi înșurubați capătul vol'n'y al tubului de legătură 13 în orificiul filetat de pe partea laterală a capacului de umplere de pe partea superioară a rezervorului. Asigurați-vă că furtunul de alimentare și manometrul sunt verticale.

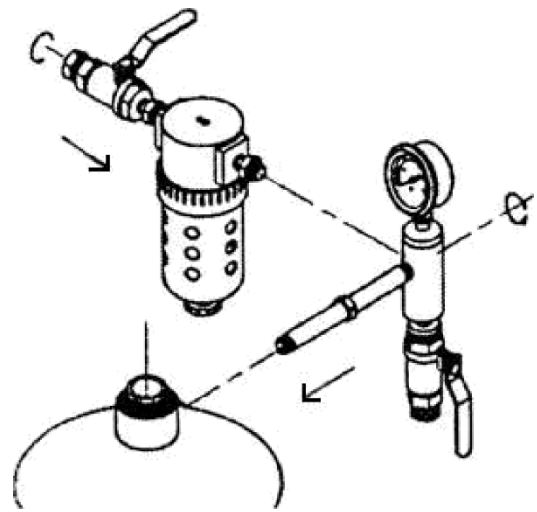
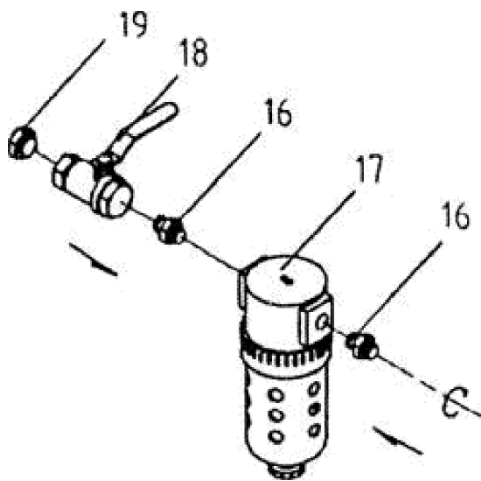

Instalați supapa de admisie a nisipului în partea de jos a rezervorului.

Asamblați piesele în următoarea ordine: racordul 16, supapa de dozare a nisipului 18B, racordul 16, conducta de intrare a nisipului 22.

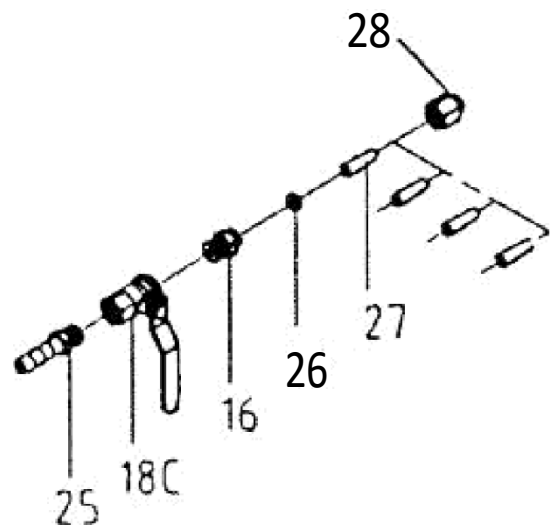
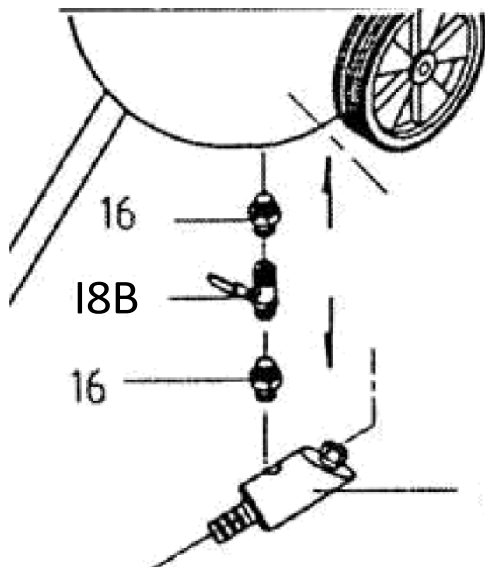

Instalarea supapei care închide duza 18C.

Când se instalează acest element, trebuie să se selecteze una dintre cele patru duze.²⁷ Duzele pot fi schimbate pentru a fi selectate în mod corespunzător pentru lucrarea efectivă. Înșurubați adaptorul 25 pe supapa de închidere a duzei 18C. Înșurubați ultimul racord 16 pe cealaltă parte a supapei. Înșurubați garnitura 26 pe fitting și montați duza 27 și capacul 28. Conectați supapa de dozare a nisipului la supapa de închidere a duzei cu furtunuri. Atașați un capăt al furtunului la fittingul de intrare a nisipului 22 și celălalt capăt la adaptorul 25. Ambele capete ale furtunului trebuie așezate ferm pe fittinguri și strânse pentru a vă asigura că sistemul poate rezista la o presiune de 8 bar.

Atașați mânerele la rezervor. Introduceți axul în găurile din părțile laterale ale mânerelor de pe suprafața inferioară a acestora, introduceți câte un inel la fiecare capăt al axului. Fixați roțile cu un ac. Introduceți piciorul în orificiul corespunzător de pe partea inferioară a rezervorului, în apropierea marginii rezervorului. Fixați piciorul la rezervor cu ultimul știft.

Încărcarea rezervorului cu nisip.

Verificați dacă abrazivul utilizat nu este umed și nu înfundă supapa de dozare, conducta de intrare a nisipului și alte părți ale sablonului.

În timpul sablării și curățării, materialul care urmează să fie sablat trebuie să fie absolut uscat. Dacă unitatea de sablare nu mai distribuie material, umpleți-o din nou.

Nisipul se uzează, marginile ascuțite ale granulelor se rotunjesc, ceea ce îl face mai puțin eficient. Atunci când constatați că nisipul nu freacă eficient suprafața, înlocuiți-l cu nisip nou.

Rotiți supapa de aer în poziția oprit. Deschideți supapa care închide duza 18C. Asigurați-vă că manometrul de presiune 15 indică zero. Deșurubați capacul rezervorului de pe partea superioară a rezervorului. Introduceți pâlnia în pâlnie și turnați abrazivul în pâlnie.

Dacă zona care trebuie curățată este mare, umpleți rezervorul până la 3/4 din volumul său total și umpleți-l din nou dacă nu există nisip. Dacă umiditatea este mai mare de 90%, sifonul de condens nu va putea filtra toată umiditatea. Într-o astfel de situație, în rezervor trebuie să se plaseze o cantitate mai mică de material abraziv și să se umple din nou pe măsură ce se lucrează. Acest lucru va reduce riscul de înfundare a fundului rezervorului și a altor componente ale sistemului. Odată ce rezervorul este umplut cu cantitatea corespunzătoare de nisip, înșurubați capacul de umplere a rezervorului.

Închideți supapa de închidere 18-C și deschideți supapa de aer 18. Pe măsură ce presiunea din rezervor crește, verificați dacă nu se scurge aer prin capacul rezervorului.

După fiecare utilizare a sablonatorului, curățați bine dispozitivul.

Eliminați materialele reziduale și soluțiile de curățare în conformitate cu reglementările de mediu aplicabile. Nu uitați să curățați, de asemenea, furtunurile de material și uneltele pneumatice! Nu utilizați aparate de curățare sub presiune și cu aburi pentru curățare, deoarece acestea ar putea deteriora echipamentele de măsurare și de siguranță (manometre, supape de siguranță).

5. Întreținerea echipamentelor

Dispozitivul trebuie depozitat într-un loc uscat. Toate elementele care nu sunt acoperite cu lac trebuie să fie protejate cu un agent anticoroziv.

În timpul sablării, suprafața furtunului de nisip este abrazată, iar pereții acestuia devin mai subțiri. Apare o bulă acolo unde peretele este uzat. Dacă observați astfel de bule, înlocuiți imediat furtunul cu unul nou.